

Тягач-буксировщик БелАЗ-7455В

Эффективен при буксировке неисправных карьерных самосвалов массой до 73000 кг в различных дорожных и климатических условиях эксплуатации (при температуре окружающего воздуха от -50 до +50 градусов).

115
116

Двигатель

Модель	CUMMINS KTTA19-C
Дизельный, четырехтактный, с непосредственным впрыском топлива, газотурбинным наддувом и охлаждением наддувочного воздуха, с расположением цилиндров в ряд.	
Номинальная мощность при 2100 об/мин, кВт (л.с.)	522 (700)
Максимальный крутящий момент при 1400 об/мин, Н.м	2731
Количество цилиндров	6
Рабочий объем цилиндров, л	18,9
Диаметр цилиндра, мм	159
Ход поршня, мм	159
Удельный расход топлива при номинальной мощности, г/кВт ч	209
Очистка воздуха - трехступенчатый фильтр с элементами сухого типа. Выпуск отработавших газов осуществляется через глушитель.	
Система смазки - смешанная, выполнена по принципу «мокрого» картера.	
Система охлаждения - жидкостная, с принудительной циркуляцией, объединенная с системой охлаждения гидромеханической трансмиссией. Охлаждение масла гидромеханической трансмиссии - водомасляными теплообменниками.	
Система пуска - электростартерная.	
Напряжение в системе электрооборудования, В	24

Трансмиссия

Гидромеханическая передача с комплексным одноступенчатым четырехколесным гидротрансформатором с автоматической блокировкой, четырехвальной коробкой передач с фрикционными муфтами и электрогидравлическим приводом управления переключением ступеней, гидродинамическим тормозом-замедлителем лопастного типа.

Передаточные числа коробки передач ГМП 6+1:

передачи	вперед	передачи	вперед	назад
1	4,070	4	1,437	4,530
2	2,865	5	1,011	
3	2,045	6	0,722	

Подвеска

Зависимая для передней оси и ведущего моста, с продольными рычагами, центральными шарнирами и поперечными штангами. Цилиндры пневмогидравлические (масло и азот) со встроенным гидравлическим амортизатором, по два на переднюю ось и задний мост.

Ход поршня цилиндра, мм:

- переднего	300
- заднего	270

Рулевое управление

Гидрообъемное.

Управляемые колеса – передние.

Угол поворота управляемых колес, град.

Радиус поворота, м	41
--------------------	----

Габаритный диаметр поворота	9
-----------------------------	---

с буксируемым самосвалом, м	23,5
-----------------------------	------

Соответствует требованиям стандарта ИСО 5010.

Тормоза

Тормозная система - соответствует международным нормам и требованиям по безопасности ИСО 3450 и оборудована рабочей, стояночной, вспомогательной и запасной тормозными системами.

Рабочая система - тормозные механизмы сухие, однодисковые для передних и задних колес. Привод - гидравлический, отдельный для передних и задних колес.

Стояночная система - тормозной механизм колодочный, постоянно-замкнутого типа на ведущем валу главной передачи. Привод - пружинный, управление гидравлическое.

Вспомогательная система - гидродинамический тормоз-замедлитель на ведущем валу коробки передач с ускоренным временем срабатывания, управление - электрогидравлическое.

Запасная система - используются стояночный и исправный контуры рабочих тормозов.

Гидросистема

Объединенная для рабочего оборудования тягача-буксировщика, рулевого управления и привода тормозов.

Масляные насосы – шестеренные.

Максимальное давление в гидросистеме, МПа	17
---	----

Максимальная производительность насосов при 2100 об/мин, дм ³ /мин	342
---	-----

Степень фильтрации, мкм	10
-------------------------	----

Передняя ось

Сварная, коробчатого сечения с литыми наконечниками для соединения с поворотными кулаками колес посредством шкворней. Продольным рычагом шарнирно-соединяющим её с рамой, кронштейном для поперечной штанги.

Угол развала передних колес, град.

1

Рама

Сварная, из высокопрочной низколегированной стали. Продольные лонжероны - коробчатого сечения, переменной высоты, соединены между собой поперечинами.



Ведущий мост

Механический, с одноступенчатой конической главной передачей, коническим дифференциалом с четырьмя сателлитами, планетарными колесными передачами с цилиндрическими прямозубыми шестернями
 Передаточные числа:
 главной передачи 2,73
 колесной передачи 7,62
 общее ведущего моста 20,8

Карданная передача

Два карданных вала открытого типа с шарнирами на игольчатых подшипниках, соединяющие гидромеханическую передачу с двигателем и ведущим мостом. Между карданным валом и дизелем установлена упругая муфта. Имеется защитное ограждение переднего карданного вала.

Кабина

Двухместная, двухдверная, с пневмоподдресоренным регулируемым сиденьем для водителя, дополнительным сиденьем для стажера, регулируемой рулевой колонкой. Отвечает требованиям системы безопасности ROPS и FOPS. Соответствует требованиям стандартов (ЕН 474-1 и ЕН 474-6), устанавливающих допустимые уровни внутреннего шума, вибрации, концентрации вредных веществ и запыленности воздуха.

Уровень звука в кабине не более 80 дБ(А).

Уровень локальной вибрации на человека не более 126 дБ(А), а уровень общей вибрации - не более 115 дБ(А).

Шины

Бескамерные, пневматические, рисунок протектора - карьерный.
 Обозначение 24.00-35 НС 42/24.00R35
 Внутреннее давление, МПа 0,55/0,65
 Обозначение обода 17.00-35/3.5

Габаритные размеры, мм*

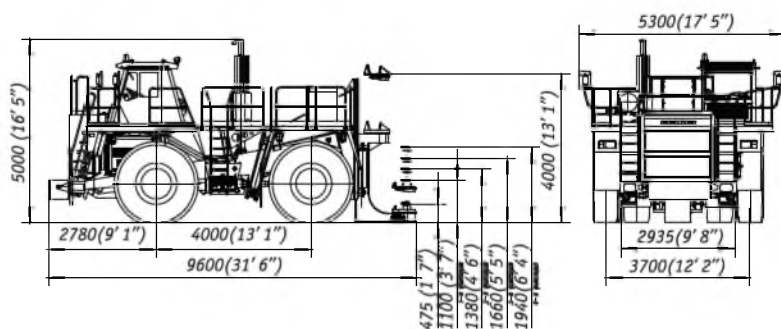

*Габаритные размеры указаны для базовой комплектации самосвалов

Масса

Масса буксировщика, эксплуатационная, кг	42500
нагрузка на нижний захват, кг	25000
нагрузка на верхний захват, кг	40000
Масса балласта, кг	3500

Заправочные емкости, л:

Топливный бак	740
Система охлаждения двигателя	210
Система смазки двигателя	47
Гидромеханическая передача	90
Гидросистема	300
Задний мост	108

Навесное буксировочное оборудование

Состоит из: неподвижного кронштейна с направляющими, по которым при помощи двух гидроцилиндров перемещается подвижный кронштейн с захватами; балласта для увеличения нагрузки на переднюю ось; предохранительного щита с лестницей для подъема с земли; брызговики задних колес.

Буксировщик оборудован проблесковым маяком и фарами освещения зоны зацепления, ящиками для хранения технологических принадлежностей.

Для буксировки самосвалов различной грузоподъемности предусмотрено 4 ступени фиксации подвижного кронштейна.

Расстояние от земли, м:

- до первой ступени фиксации -1,1;
- до второй ступени фиксации -1,38;
- до третьей ступени фиксации -1,66;
- до четвертой ступени фиксации -1,94.

Специальное оборудование

- Система пожаротушения (стандарт)
- Гидравлический разъем для разгрузки буксируемого самосвала (стандарт)
- Гидравлический разъем для растормаживания буксируемого самосвала (стандарт)
- Установка отопительно-кондиционерного блока (стандарт)
- Система предпускового подогрева (по заказу)
- Дополнительный отопитель (по заказу)
- Централизованная система смазки (по заказу)